

关于我们



TecSA 责任有限公司在制动系统测试实验室领域拥有三十年的经验。

公司业务包括制造新机器以及改造/升级现有的测试工作台。

多年来，TecSA 产品经历了持续的发展和升级：

- 电脑是最新一代的电子和机电解决方案
- 性能更强、易于使用、产量高。

即使没有操作员，自动化水平也能使我们的机器在安全条件下工作。因此，也可在夜晚或周末进行测试。

已提供多种用于质量控制和产品开发的机器。主要包括：

- 适用于乘用车和赛车领域的测功机
- 适用于轻型商用车领域的测功机
- 适用于卡车和铁路领域的测功机
- 适用于质量控制和/或售后市场开发的 FQT（摩擦质量测试）
- 适用于摩擦材料从背板上脱离的 SST（剪切强度测试）
- 压缩性
- 交变转矩

得益于与客户建立的密切关系，TecSA 开发了既符合国际标准（包括认证）又满足研究需求的程序，其自定义测试具有高度灵活性和可能性。

- 喷洒到制动器上：水、盐水、雪
- 再生制动器（电动和混合动力汽车）



高铁测试工作台 高速列车制动器 惯性测功机：



型号：HSR

制动器
惯性
测功机
用于研究
和发展
认证
以及您的特殊测试
目的

TecSA 责任有限公司

地址：Via Torino 43, 10067 Vigone - Metropolitan City of Turin - Italy

电话：+39 011 980 40 01 - 传真：+39 011 980 40 06

邮箱：info@tecsa-srl.it - Web: www.tecsa-srl.it 增值税号：IT06805060016

遵守法规 231/2001 (MOGC 2017)

HSR

适用于高铁领域的测功机



- 适用于铁路领域、特别是高铁领域的性能测试



特点

- 交流电机：500 kW
- 最大制动力矩（转矩）：30000 Nm
- 最大压力：15 bar
- 最大速度：3000 转/分钟 (560 km/h)
- 惯性范围：100-5100 kgm²
- 调制气流：最大 14000 m³/h

选项

- 静摩擦力：最大 30000 Nm，5 转/分钟
- 噪音采集（同等水平）
- DTV（制动盘厚度变化）
- 气候系统
- 喷洒系统：水、雪

制动器的安装

鼓式制动器

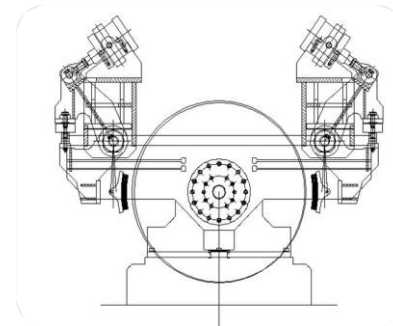
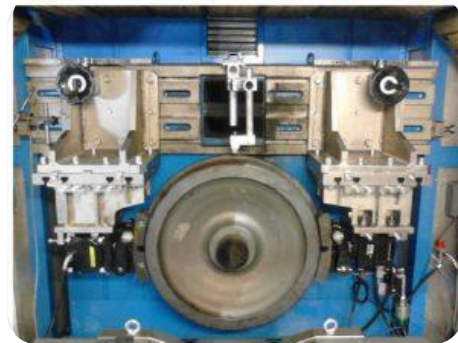

盘式制动器

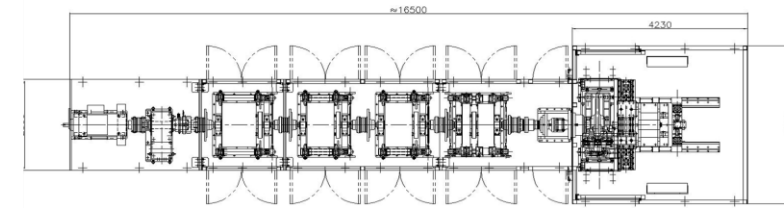
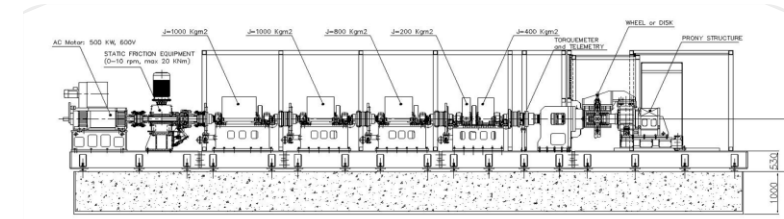
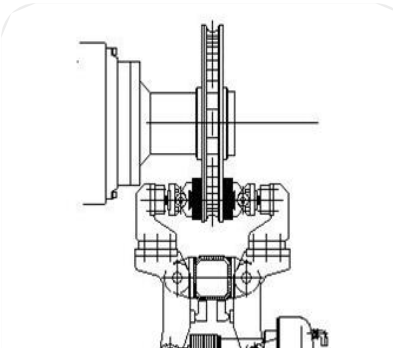

研究与创新

TecSA 是开发新制动部件的战略合作伙伴，并协助主要市场参与者分析和研究新解决方案。



TecSA 始终关注市场需求，并且得益于与客户的持续合作，TecSA 可对制动器领域的创新作出及时响应。

通过极其灵活且可自定义的软件，TecSA 已开发出符合国际标准（包括批准）和个体研究需求的测试程序。

我们机器的功能包括：

- 执行配置文件（通过遥测方法）和 WLTP
- NVH

我们的援助中心遍布全世界。计划和预防性援助



定期检查我们的测功机工作台：

- 日常维护
- 轴承及机械部件的润滑
- 校准



特别维护

通过三个步骤进行特别维护：

- 诊断问题和热线/电子邮件援助
- 遥控援助
- 通过我们在各个细分地理区域中的援助服务技术人员进行现场干预

更换

所有备件均可在市场上自由获得，通过客户自主选择自己的供应商，可节省时间和成本时减少/消除运输成本和清关费用。

我们的援助中心根据地理区域进行细分可提供通常需要定期进行更换的备件：

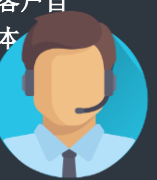

- 电子组件：电脑、控制采集系统、调节模块、传感器（压力）等。
- 机电组件：保险丝、驱动器、继电器、接触器、散热器等。
- 定期维护干预项目

